

Dati tecnici	Technical Data	Données techniques	Datos Tecnicos	Technische Daten		
Attacco utensile	Tool queue	Queue outil	Espiga de ataque	Werkzeugstiel	mm.	12
Diametro utensile (max.)	Diametre of tooling (max.)	Diamètre outil (max.)	Diametro útil (max.)	Werkzeugdurchmesser (max.)	mm.	13,5
Lunghezza utensile (max.)	Length of tooling (max.)	Longueur outil (max.)	Longitud útil (max.)	Werkzeuglänge (max.)	mm.	125
Corsa verticale	Vertical stroke	Course verticale	Recorrido vertical	Vertical Hub	mm.	100
Capacità di serraggio	Clamping capacity for sections	Serrage des profilés	Capacidad de bloqueo perfil	Spannbereich der Profile	mm.	120 x 120
Velocità utensile	Rotating tool speed	Vitesse broche	Velocidad rotación	Spindeldrehzahl	rpm	2800
Interasse punte (min.)	Drills centre distance (min.)	Entre-axes forêts (min.)	Entereje brocas (min.)	Bohrersachsenabstand (min.)	mm.	28
Interasse punte (max.)	Drills centre distance (max.)	Entre-axes forêts (max.)	Entereje brocas (max.)	Bohrersachsenabstand (max.)	mm.	200
Potenza motore	Power output	Puissance du moteur	Potencia motor	Motorleistung	kw.	1,1
Potenza elettrica installata	Installed electric power	Puissance électrique installée	Potencia total instalada	Stromstärke	kw.	1,1
Tensione	Power supply	Tension	Voltaje	Spannung	V.	240-400
Frequenza	Frequency	Fréquence	Frecuencia	Frequenz	Hz.	50-60
Pressione d'esercizio	Compressed air supply	Pression de service.	Presión de alimentación	Druckluftanschluß	bar	7
Consumo aria per ciclo	Air consumption per working cycle	Consommation d'air chaque cycle de travail	Consumo de aire por ciclo de trabajo	Luftverbrauch je Arbeitszyklus.	NI	4

Dimensioni	Overall dimensions	Dimensions	Dimensiones	Abmessungen		
Lunghezza	Length	Longueur	Largo	Gesamtlänge	mm.	500
Lunghezza con fermi	Length with measure rods	Longueur avec système butée	Largo con topes	Gesamtlänge mit Anschläge	mm.	2500
Larghezza	Width	Largeur	Ancho	Tiefe	mm.	700
Altezza	Height	Hauteur	Alto	Höhe	mm.	1460
Peso	Weight	Poids	Peso	Gewicht	kg.	190



ME.C.AL. Spa
Via Torre Beretti 10
27030 FRASCAROLO (PV) - I T A L I A -

ph. + 39 + 03 84 84 67 1 fax + 39 + 03 84 84 90 02
http:// www.mecal.com email mecal@mecal.com

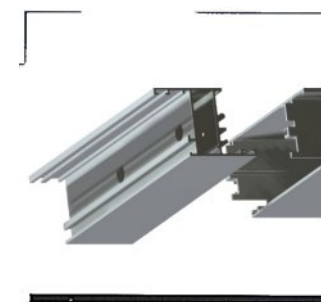

Foratrice Singola
Single-head Drilling machine
Perçreuse à un tête
Taladradora de una cabeza
Einköpfebohrmaschine

Foratrice multipla ad una testa

Multi drilling machine with one head.

Perceuse multiple à une tête

Taladradora de una cabezas

Einköpfebohrmaschine

Adatta per l'esecuzione della foratura necessaria per il fissaggio di fasce, zoccoli, traversi

Suitable to perform the drilling required for the fastening of fascias, sockets and transoms.

Conseillée à l'exécution du perçage nécessaire pour le fixation de socles pour bâtis et traverses

Por la ejecución de taladros para fijar travesaños.

Sie ist für das Bohren geeignet, um Sockel und Traverse von Türen und Fenster zu befestigen

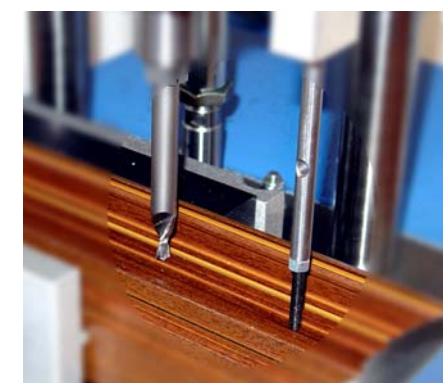
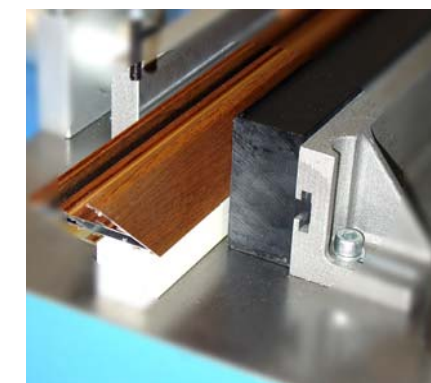

Due mandrini per testa. Quello di sinistra é fisso.

Two spindle on the head. Fixed that on the left side.

Deux mandrins sur la tête. Celui à gauche est fixe.

Dos mandrinos por cabeza. El a la izquierda es fijo.

Zwei Spindel auf jedem Kopf. Die linke Spindel ist fest.

Le battute per il minimo e per il massimo sono impostabile direttamente su scala metrica

The stops for the minimum and the maximum are settled directly on a metric scale.

Les butées pour le minimum et le maximum peuvent être établies directement sur l'échelle millimétrique.

La regulaci3n para el mínimo y máximo es registrable directamente sobre regla métrica.

Die Anschläge für den größten und Mindestachsenabstand können direkt auf dem Millimetermaßstab bestimmt werden

L'interasse di foratura é variabile a mezzo cilindro pneumatico

The centre distance can be changed by mean of a pneumatic cylinder.

L'entre-axes de perçage est variable par un cylindre pneumatique.

El entre ejes de taladros variable por medio de un cilindro neumático.

Der Bohrersachsenabstand ist durch einen pneumatischen Zylinder wechselnd

La fase di bloccaggio del pezzo é separata dal ciclo di lavoro

The piece locking phase is separated from the working cycle.

La phase de serrage de la pièce est séparée du cycle de travail.

La sujeci3n de la pieza está separada del ciclo de trabajo.

Die Spannphase des Stück ist von dem Arbeitszyklus unabhängig.

Il ciclo di lavoro é automatico. La corsa di avvicinamento al pezzo é regolato in modo autonomo da apposito tastatore.

The working cycle is automatic. The fast approach stroke to the piece is regulated autonomously by mean of a survey finger.

Le cycle de travail est automatique. La course d'approche à la pièce est réglée d'une façon autonome par le prévu palpeur

El ciclo de trabajo es automático. La carrera de acercamiento a la pieza es regulado de forma autónoma directamente en la cabeza.

Der Arbeitszyklus ist automatisch. Der Annäherungshub dem Stück wird selbständig durch den vorgesehenen Kopierstift eingestellt

La velocità di discesa dell'unità é regolabile.

The downstroke speed can be easily regulated.

La vitesse de descente de l'unité est réglable.

La velocidad de descenso de la unidad es regulable.

Die Arbeitsgeschwindigkeit der Einheit ist einstellbar.

Il fermo per il posizionamento del profilo si avvale di differenti battute.

The profil positioning system avails itself of different stops.

Le système de positionnement du profilé se sert de différentes butées.

El cierre para el posicionamiento del perfil se sirve de diferentes topes.

Das Positioniersystem der Profilen sich bedient von Anschläge

Il centraggio trasversale del profilo avviene per mezzo di appositi distanziatori, ad innesto rapido.

The profil transversal centreing is achieved by mean of special spacers, with quick fitting in.

Le centrage transversal du profilé arrive par de prévues entretoises, à embrayage rapide

El centrado transversal de perfil se realiza por medio de separadores rápidos.

Die Querverzierung des Profil sich bedient von der vorgesehenen Abstandsstücke mit schnellen Verbindung

Progettazione conforme alla direttiva macchine secondo le direttive CEE.

Designed in accordance with the EEC rules

Projet conforme à la directive machine selon les directives CEE.

Proyecto y realizaci3n de acuerdo a la directiva CEE

Die Maschine entspricht den CE Vorschriften.